

**MANUAL DE INSTALACIÓN
MUEBLE DE BAÑO NOLAND
AQ301774-OA**



DIMENSIONES: 110 x 50 x 51 cm

AQ301774-OA

Dimensiones

- Mueble: 110 x 50 x 51 cm

Características

- Material: CHIPBOARD
- Lavamanos Material: Resina
- Numero de Cajones y/o Gavetas: 2
- Sistema de Cerrado Suave o de Tipo: Suave

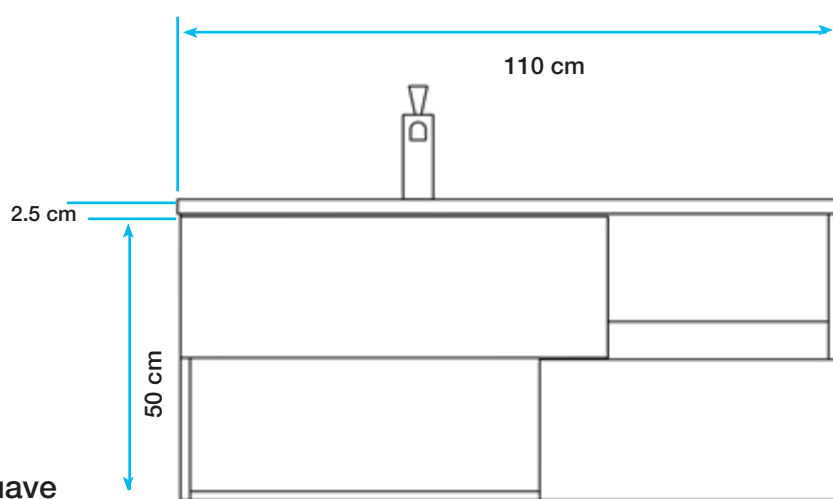

Recomendaciones

- No golpear el Producto con objetos sólidos.
- Para la limpieza del producto favor utilizar materiales suaves, tal como esponjas para asi evitar rayar el producto.
- Evitar limpiar el producto con detergentes fuertes .
- Evitar pararse o sentarse en el mueble para asi evitar cualquier tipo de accidente.
- Nota: Este mueble totalmente ensamblado por este motivo no hay manual de instalación.

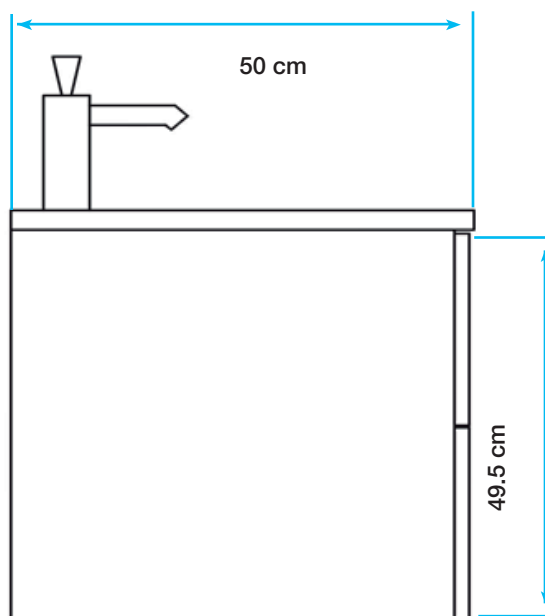

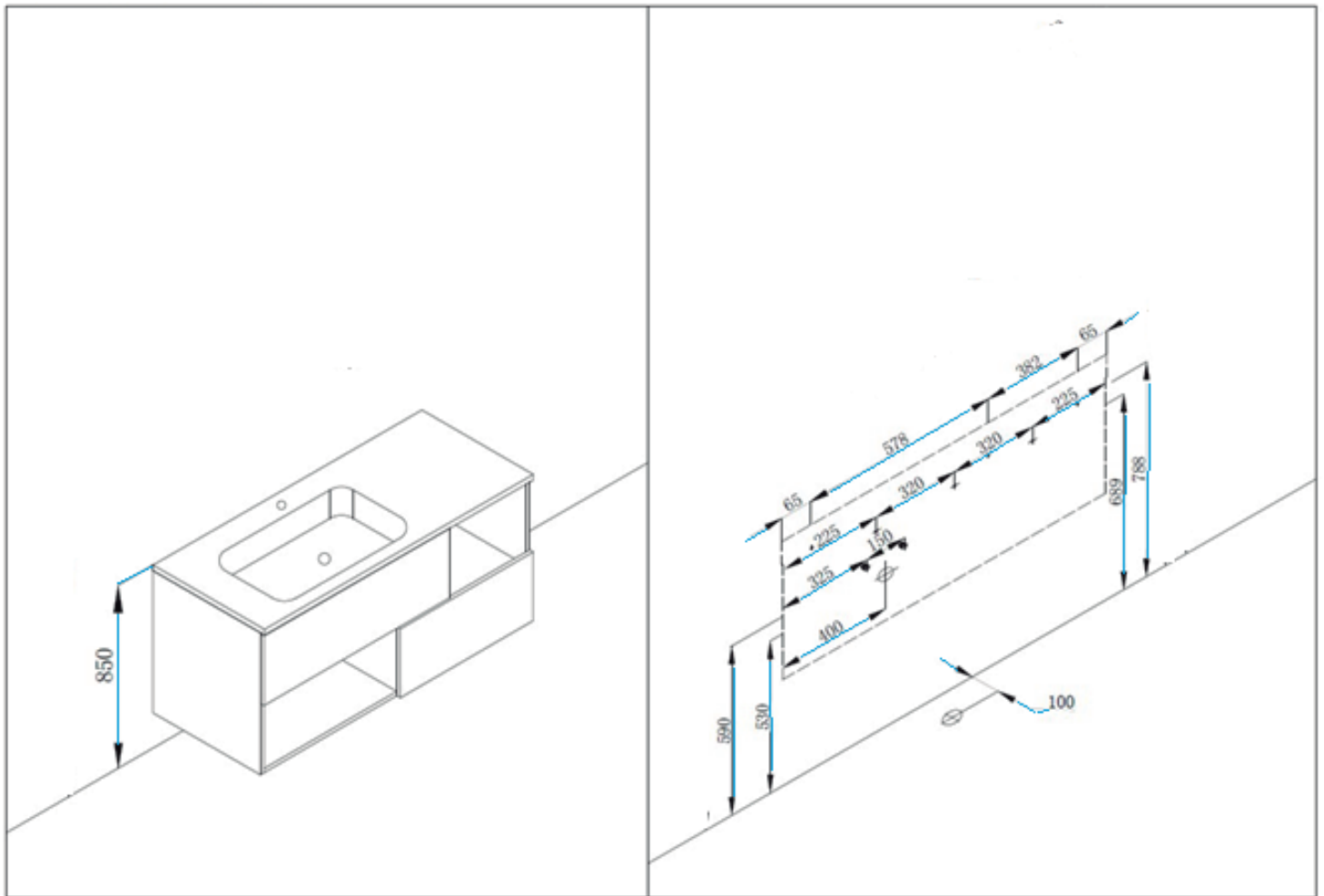

Medidas y Proceso de Instalación.

- LA UBICACIÓN Y LAS MEDIDAS DE LA INSTALACIÓN ES SOLO UNA REFERENCIA. EL USUARIO PODRÁ AJUSTARLA DE ACUERDO A LA SITUACIÓN Y A LA NECESIDAD.
1. Perfore los agujeros indicados en el dibujo
 2. Utilice el soporte de aluminio para marcar los agujeros en la pared. Luego perfore los agujeros.
 3. Inserte el anclaje plástico en los agujeros.
 4. Utilice los tornillos autoperforantes de 4*45 para fijar el soporte de aluminio en la pared.

Trate de ubicar el mueble de tal forma que el anclaje sea cubierto totalmente por el gabinete principal.

1. Acto seguido se instala la grifería y los tubos del lavamanos.
2. Aplique silicona en la posición común entre la pared y el gabinete, después ponga el lavamanos sobre el gabinete principal en la posición correcta y fijándolo utilizando silicona entre el lavamanos y el gabinete.
3. Compruebe que en el lavamanos existan fugas o no de agua; Si todo es aceptable, usted puede limpiar la escena para terminar el proceso de instalación.

MUEBLES DE BAÑO AQ301774-OA

Los materiales utilizados en la fabricación de esta serie de muebles de baño, tienen las siguientes características:

1. LAVAMANOS.

Elaborados en un material conocido como “POLVO DE MARMOL”, que es una mezcla de productos como; Polvo de aluminio, Carbonato de Calcio, Goma de Resina y Polvo de Mármol entre otros.

Realizados mediante la técnica de moldeado por vaciado con la mezcla a alta temperatura, con un espesor mínimo de 1 cm. Posteriormente pulidos a mano para quitar imperfecciones y dar brillo.

2. MADERA DEL MUEBLE.

Aglomerado

1. APARIENCIA.

Melaninas con apariencia a madera natural adheridas a la madera a través del proceso de termolaminado. 100% resistentes a la humedad.

2. BORDE DEL MUEBLE.

Para la colocación del borde en el mueble se usa una maquina automática importada de Italia que ofrece una adherencia libre de partículas, perfecto, fuerte y de optima impermeabilización por medio de proceso termolaminado.

3. RIELES

Con características de sonido silencioso y cierre suave. Diseñados para ser usadas más de 300.000 veces y de fácil instalación.

4. LIMPIEZA Y MANTENIMIENTO

El agua normal y un paño suave se pueden aplicar en los muebles para la limpieza diaria. No deben contener acetona o amoniaco y se prohíbe el uso de soluciones que contengan formol para la limpieza y esterilización.

Un rayón o un rasguño en la superficie del lavamanos, puede ser pulido solamente con el uso de papel de lija mojado # 1000 o # 650. Aplicar la crema dental y limpiar con un paño suave para mantener el brillo.

